

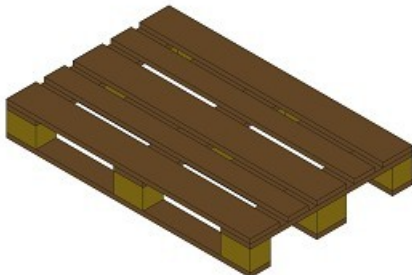

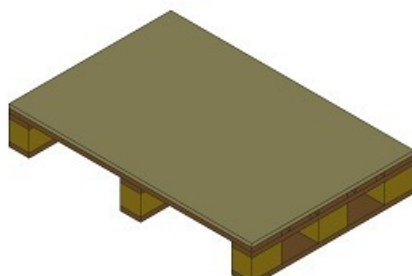
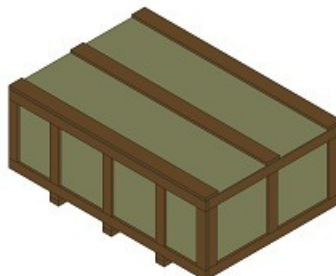

Numéro OF	ORDRE DE FABRICATION	Date Saisie	Édition du	Page
02020-0001		10/03/2020	13/05/2020	1/1
 02020-0001	Client(s)	Référence client		Date de lancement
	LANGEOIS			10/03/2020

LISTE DES PRODUITS

Pos	N° Cde interne	N° / Référence	Produit	Dimensions			Qté	Délai
				Long.	Larg.	Haut.		
1			Palette Europe 	800	1200	166	300	10/03/2020
2			Palette panneaux 800 x 1200 x 180 	800	1200	184	40	11/03/2020
3	C2020-0002	LANG-0005	Caisse 1572 x 2200 x 928 	1572	2200	928	10	13/03/2020

Numéro OF	FICHE DE SAISIE PRODUCTION	Date Saisie	Édition du	Page
02020-0001		10/03/2020	13/05/2020	1/1
 02020-0001	Client(s)	Référence client		Date de lancement
	LANGEOIS			10/03/2020

LISTE DES PRODUITS

Pos	N° Cde interne	N° / Référence Produit	Qté	Saisie de la production		
				Date	Qté	Personne
1		Palette Europe  37	300			
2		Palette panneaux 800 x 1200 x 180  41	40			
3	C2020-0002	LANG-0005 Caisse 1572 x 2200 x 928  47	10			

Numéro OF		FICHE SUIVEUSE	Date Saisie	Édition du	Page
02020-0001			10/03/2020	13/05/2020	1/1
 02020-0001	Client(s)		Référence client		Date de lancement
	LANGEOIS				10/03/2020

Pos	N° Cde interne	N° / Référence	Produit	Long.	Larg.	Haut.	Qté	Délai
1			Palette Europe	800	1200	166	300	10/03/2020

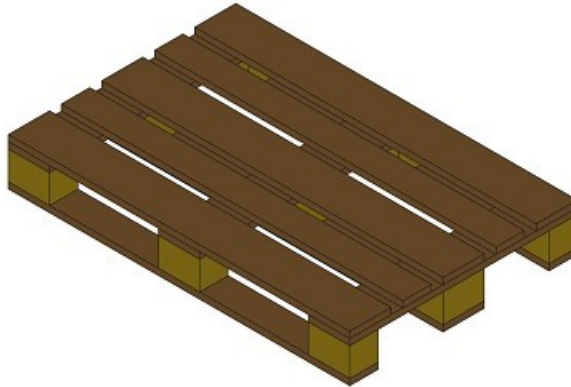

Composition

ID	Composant	Epais.	Larg.	Long.	Qté totale
1	Traverse 22 x 100	22	100	1200	1200
	Planche de 22 x 100	M3	20	100	3,4800
	Tronçonneuse CRECON	CH			6,0000
2	Traverse 22 x 145	22	145	1200	1200
	Planche de 22 x 145	M3	22	145	5,0400
	Tronçonneuse CRECON	CH			6,0000
3	Traverse 22 x 145	22	145	800	900
	Planche de 22 x 145	M3	22	145	2,6100
	Tronçonneuse CRECON	CH			4,5000
5	Dé bois 100 x 145 x 145	100	145	145	900
	Madrier de 100 x 145	M3	100	145	2,0700
6	Aggloméré de 10	10	1200	800	300
	Aggloméré de 10 x 1250 x 2500	M2	10	1250	316,8000
	Découpe panneaux	CH			1,5000

Numéro OF	LISTE DE DÉBIT BOIS	Date Saisie	Édition du	Page
02020-0001		10/03/2020	13/05/2020	1/2
 02020-0001	Client(s)	Référence client		Date de lancement
	LANGEOIS			10/03/2020

Désignation	Epaisseur	Largeur	Longueur
Chevron 80 x 60	80	60	

Composant	Longueur	Quantité	N° Cde	Date Cde	Numéro /Référence
Chevron 80 x 60	2200	20	C2020-0002	18/03/2020	LANG-0005
Chevron 80 x 60	2080	20	C2020-0002	18/03/2020	LANG-0005
Chevron 80 x 60	1380	20	C2020-0002	18/03/2020	LANG-0005

Désignation	Epaisseur	Largeur	Longueur
Madrier de 100 x 145	100	145	

Composant	Longueur	Quantité	N° Cde	Date Cde	Numéro /Référence
Dé bois 100 x 145 x 145	145	900			
Dé bois 100 x 100 x 145	145	360			
Total 145		1 260			

Désignation	Epaisseur	Largeur	Longueur
Madrier de 50 x 100	50	100	

Composant	Longueur	Quantité	N° Cde	Date Cde	Numéro /Référence
Madrier de 50 x 100	1572	60	C2020-0002	18/03/2020	LANG-0005

Désignation	Epaisseur	Largeur	Longueur
Planche de 22 x 100	20	100	

Composant	Longueur	Quantité	N° Cde	Date Cde	Numéro /Référence
Traverse 22 x 100	1500	220	C2020-0002	18/03/2020	LANG-0005
Traverse 22 x 100	1200	1 200			
Traverse 22 x 100	800	240			

Désignation	Epaisseur	Largeur	Longueur
Planche de 22 x 145	22	145	

Composant	Longueur	Quantité	N° Cde	Date Cde	Numéro /Référence
Traverse 22 x 145	1200	1 200			
Traverse 22 x 145	1200	120			
Total 1200		1 320			
Traverse 22 x 145	800	900			

Désignation	Epaisseur	Largeur	Longueur
Planche de 27 x 100	27	100	

Composant	Longueur	Quantité	N° Cde	Date Cde	Numéro /Référence
Planche de 27 x 100	2272	40	C2020-0002	18/03/2020	LANG-0005
Planche de 27 x 100	1500	40	C2020-0002	18/03/2020	LANG-0005
Planche de 27 x 100	592	180	C2020-0002	18/03/2020	LANG-0005

Désignation	Epaisseur	Largeur	Longueur
Planche de 27 x 150	27	150	

Composant	Longueur	Quantité	N° Cde	Date Cde	Numéro /Référence

Numéro OF	LISTE DE DÉBIT PANNEAUX	Date Saisie	Édition du	Page
02020-0001		10/03/2020	13/05/2020	1/1
 02020-0001	Client(s)	Référence client		Date de lancement
	LANGEOIS			10/03/2020

Désignation	Epaisseur	Largeur	Longueur
Aggloméré de 10 x 1250 x 2500	10	1250	2500

Composant	Largeur	Longueur	Quantité	N° ID	N° Cde	Numéro /Référence
Aggloméré de 10	1200	800	300	6		

Désignation	Epaisseur	Largeur	Longueur
Aggloméré de 18 x 1250 x 2500	18	1250	2500



Composant	Largeur	Longueur	Quantité	N° ID	N° Cde	Numéro /Référence
Aggloméré de 18	18	1200	40	4		



Désignation	Epaisseur	Largeur	Longueur
Contreplaqué de 9 x 1250 x 2500	9	1250	2500



Composant	Largeur	Longueur	Quantité	N° ID	N° Cde	Numéro /Référence
Contreplaqué de 9	1572	2272	10	8	C2020-0002	LANG-0005
Contreplaqué de 9	792	2272	20	7	C2020-0002	LANG-0005
Contreplaqué de 9	792	1500	20	6	C2020-0002	LANG-0005

Numéro OF	LISTE DE MONTAGE	Date Saisie	Édition du	Page
02020-0001		10/03/2020	13/05/2020	1/1
 02020-0001	Client(s)	Référence client		Date de lancement
	LANGEOIS			10/03/2020

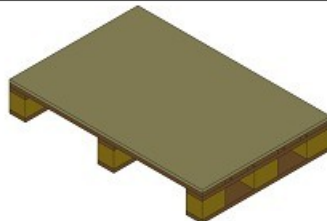
LISTE DES PRODUITS

	Produit	Larg.	Long.	Haut.	Qté.
	Palette Europe	800	1200	166	300
	Produit	N° Cde	Délai	Identifiant	
			10/03/2020	 37	

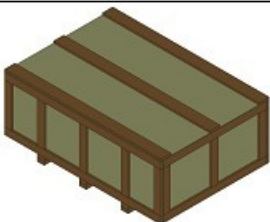
	Produit	Larg.	Long.	Haut.	Qté.
	Palette panneaux 800 x 1200 x 180	800	1200	184	40
	Produit	N° Cde	Délai	Identifiant	
			11/03/2020	 41	

	Produit	Larg.	Long.	Haut.	Qté.
	Caisse 1572 x 2200 x 928	1572	2200	928	10
	Produit	N° Cde	Délai	Identifiant	
LANG-0005	C2020-0002	13/03/2020	 47		

 PALETTES ET EMBALLAGES			
	Largeur	Longueur	Hauteur
	800	1200	166



12345678

Numéro OF	02020-0001	N° Etiquette	20200001-01-001	Nbre Etiquette	10
Quantité	Conditionnement	Quantité OF	Produit		
30	30	300	Palette Europe		

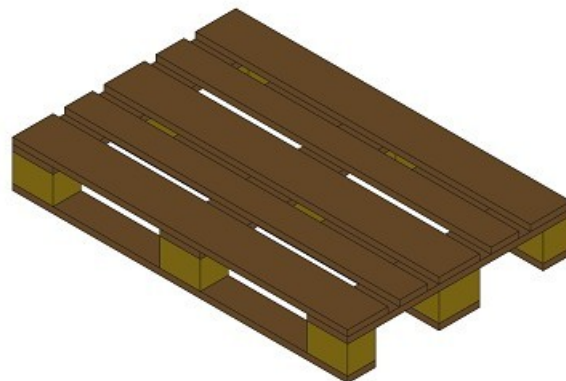

Numéro OF	02020-0001
N° Etiquette	20200001-01-001
Client	



20200001-01-001-0030